

一般公差	尺寸范围	1-4	4-16	16-63	63-250	250-1000	1000-1500	东亿洋山科技有限公司		
公差	容许差	±0.05	±0.07	±0.1	±0.2	±0.3	±0.5			
标记	更改内容	签名	日期	材料		品名		DY款		
				热处理		型号				
				设计	日期	AUTOATTR0	图号		版本	1
				校对	日期				比例	
				审核	日期		图名	AUTOATTR3	数量	
AUTOATTR0				批准	日期				共	1

1

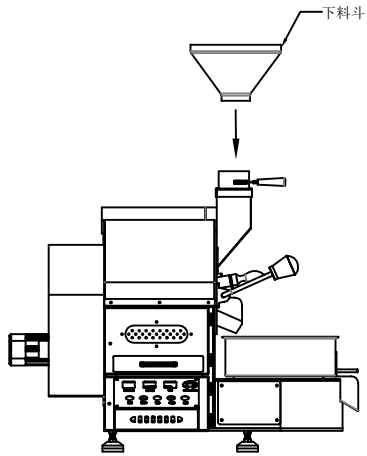

完成状态

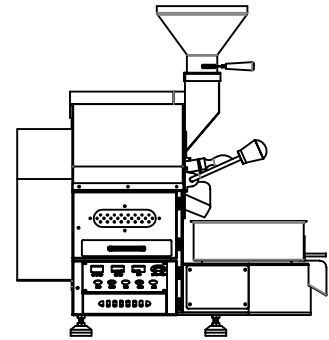

一般公差	尺寸范围	1-4	4-16	16-63	63-250	250-1000	1000-1500	东亿洋山科技有限公司			
容许差		±0.05	±0.07	±0.1	±0.2	±0.3	±0.5				
标记	更改内容	签名	日期	材料		品名型号		DY款			
				热处理		图号				版本	1
				设计	日期					比例	
				校对	日期					数量	
				审核	日期					共	1
				批准	日期						
AUTOATTRØ											

2



完成状态

一般公差	尺寸范围	1-4	4-16	16-63	63-250	250-1000	1000-1500	东亿洋山科技有限公司		
	容许差	±0.05	±0.07	±0.1	±0.2	±0.3	±0.5			
标记	更改内容	签名	日期	材料	热处理	品名	DY款			
				设计	日期	图号		版本	1	
				校对	日期			比例		
				审核	日期	图名		数量		
				批准	日期			共	1	
AUTOATTR0										

3

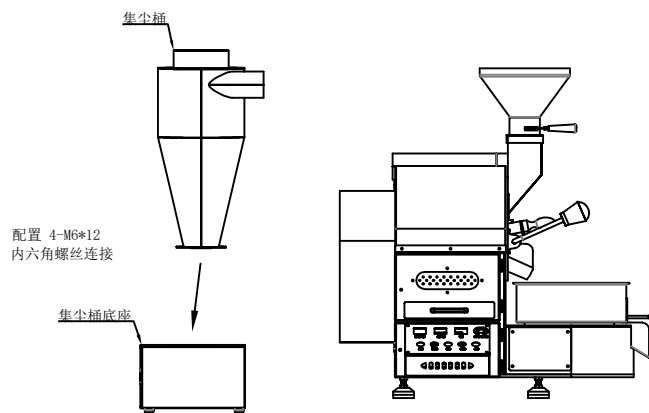

完成状态

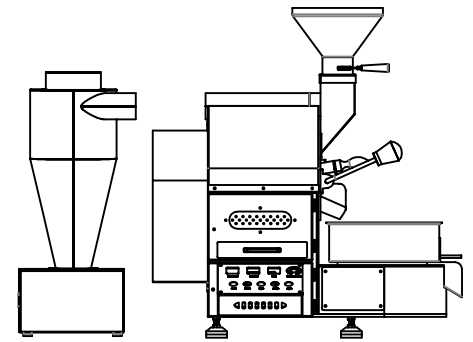

一般公差	尺寸范围	1-4	4-16	16-63	63-250	250-1000	1000-1500	东亿洋山科技有限公司		
	容许差	±0.05	±0.07	±0.1	±0.2	±0.3	±0.5			
标记	更改内容	签名	日期	材料		品名	DY款			
				热处理		型号				
				设计	日期	图号			版本	1
				校对	日期				比例	
				审核	日期	图名			数量	
				批准	日期				共	1
AUTOATTR0										

4

集尘桶

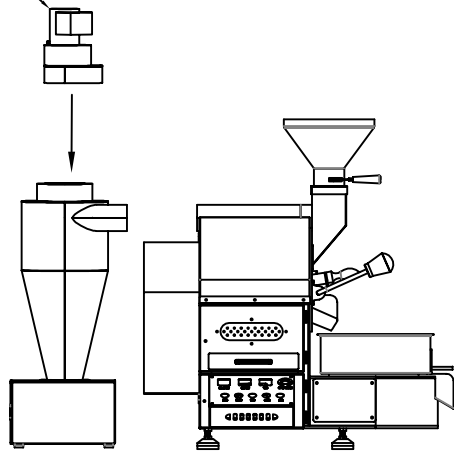

完成状态

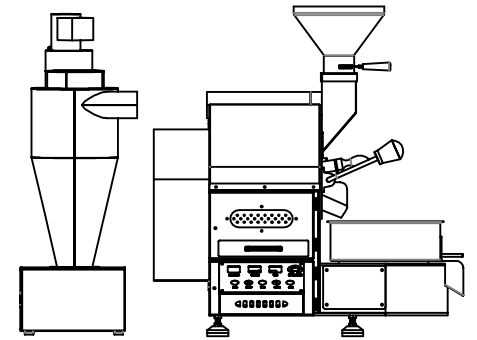

一般公差	尺寸范围	1-4	4-16	16-63	63-250	250-1000	1000-1500	东亿洋山科技有限公司		
	容许差	±0.05	±0.07	±0.1	±0.2	±0.3	±0.5			
标记	更改内容	签名	日期	材料		品名型号		DY款		
				热处理						
				设计	日期	图号		版本		1
				校对	日期			比例		
				审核	日期	图名		数量		
AUTOATTR0				批准	日期			共		1

5

配置 波纹管  
外直径80

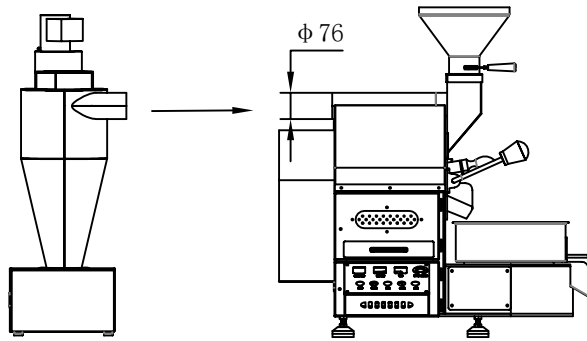

完成状态

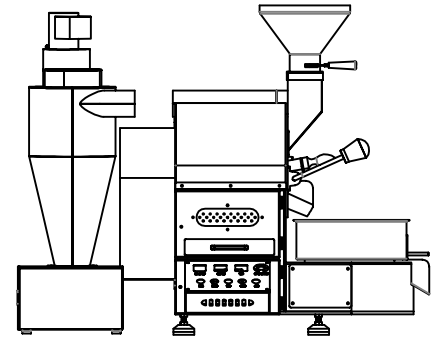

一般公差	尺寸范围	1-4	4-16	16-63	63-250	250-1000	1000-1500	东亿洋山科技有限公司			
	容许差	±0.05	±0.07	±0.1	±0.2	±0.3	±0.5				
标记	更改内容	签名	日期	材料		品名		DY款			
				热处理		型号					
				设计	日期	图号		版本		1	
				校对	日期			比例			
				审核	日期	图名		数量			
AUTOATTR0				批准	日期			共		1	